

Ersatzteilübersicht

K5452 MONTE CARLO Speckstein

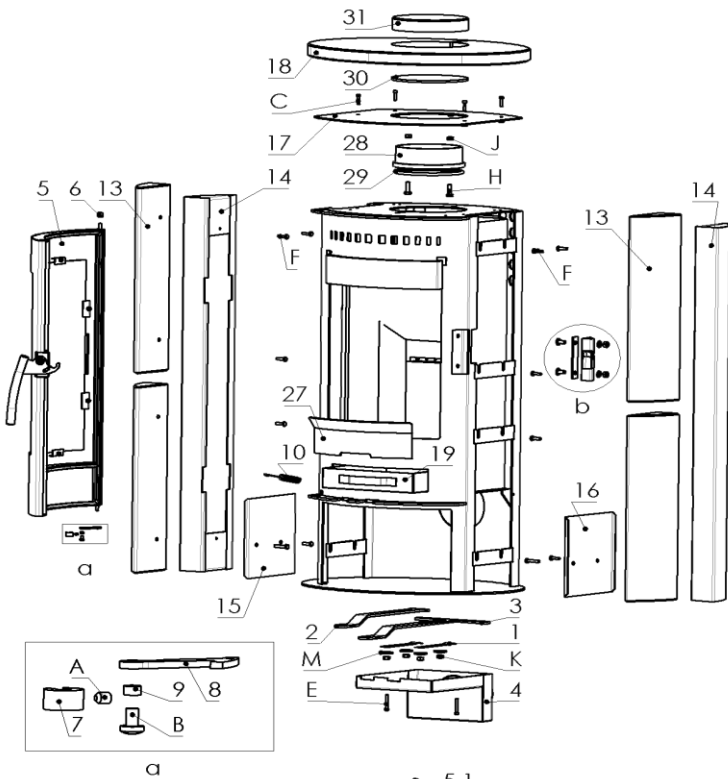

Pos.	Menge	Bezeichnung	Zeichnungsnum.
1	2	Feder	6536-018
2	1	Primär Luftregler	5311-549A
3	1	Sekundär Luftregler	5311-550A
4	1	Luftbox geschw. kpl.	9900-1573A
5	1	Feuerraumtür	8400-336B
5.1	1	Feuerraumtür geschw. kpl.	8300-280A
5.2	1	Hitzebeständiges Glas	5540-200
5.3	6	Scheibenhalter	6611-184
5.4	2	Scheibenhalter	6611-185
5.5	1	Klinke	9900-638
5.6	1	Unterlage	5911-030
5.7	1	Rolle	5035-204A
5.8	1	Dichtung selbstklebend 8x2	1982-001
5.9	1	Dichtschnur ø9	1982-011
6	1	Distanzhalter	5135-242
7	1	Befestigungsbuchse	5135-243A
8	1	Anschlag	4412-830A
9	1	Buchse	5135-241
10	1	Feder	6536-015
11	1	Unterlegscheibe	5011-228
12	1	Schlossrolle geschw. kpl.	9900-582
13	4	Seitenspeckstein	6152-1539
14	2	Seitenverkleidung geschw. kpl.	8800-513
15	1	Abdeckblech links	7111-287
16	1	Abdeckblech rechts	7111-288
17	1	Halteblech geschw. Kpl. für Speckstein Topplatte	8700-119
18	1	Topplatte Speckstein	6152-1431
19	1	Aschekasten kpl.	8200-038
20	1	Feuerraum Boden	5490-068
21	1	Vermiculite hinten unten	6081-473D
22	1	Vermiculite hinten oben	6081-474C
23	2	Vermiculite Ecke	6081-476C
24	1	Vermiculite rechts	6081-477E
25	1	Vermiculite links	6081-478E
26	1	Vermiculite Umlenkung	6081-952
27	1	Stehrost geschw. kpl.	9900-586
28	1	Rauchrohrstutzen	3490-002A
29	1	Dichtschnur ø7,5	1982-019
30	1	Einlage Deckel	4111-041
31	1	Abdeckung Rauchrohr Speckstein	6152-944

Pos.	Menge	Bezeichnung	Zeichnungsnum.
A	2	Madenschraube innensechskant M5x6	2001-015
B	1	Flachrundschaube innensechsk. M5x8	2001-496
C	4	Zylinderschraube innensechsk. M5x20	2001-484
D	1	Madenschraube M5x20	2001-448
E	2	Zylinderschraube innensechsk. M5x35	2001-519
F	12	Sechskantschraube M6x20	2001-044
G	3	Flachrundschaube innensechsk. m. Flansch M8x16	2001-447
H	2	Sechskantschraube Vollgewinde M8x25	2001-065
I	8	Mutter M5	2002-003
J	2	Mutter M8	2002-007
K	6	Mutter selbstsichernd M8	2002-020
L	2	Unterlegscheibe M8	2003-008
M	4	Unterlegscheibe M8	2003-023
N	4	Unterlegscheibe M13	2003-053

